

**FEIDER**  
MACHINES

**Manuel d'instructions**  
**Aspirateur vide-cendre**  
**FVC12L**



BUILDER SAS

32 Rue Aristide Bergès, 31270 CUGNAUX - FRANCE

Fabriqué en Chine - 2020



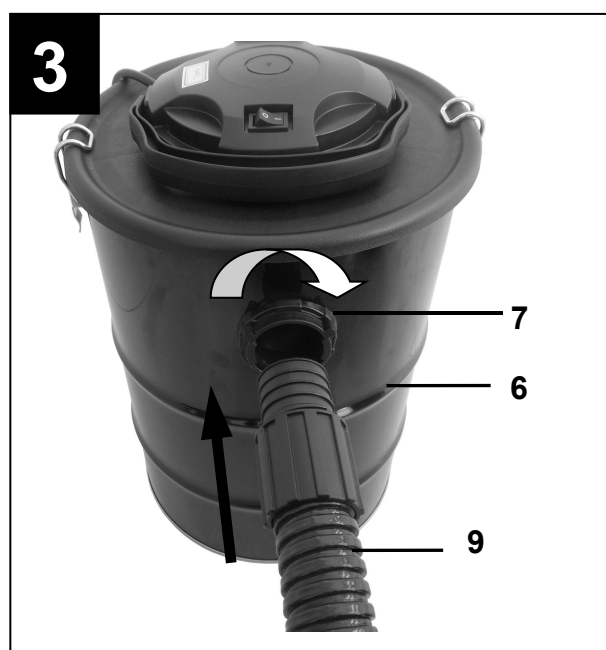
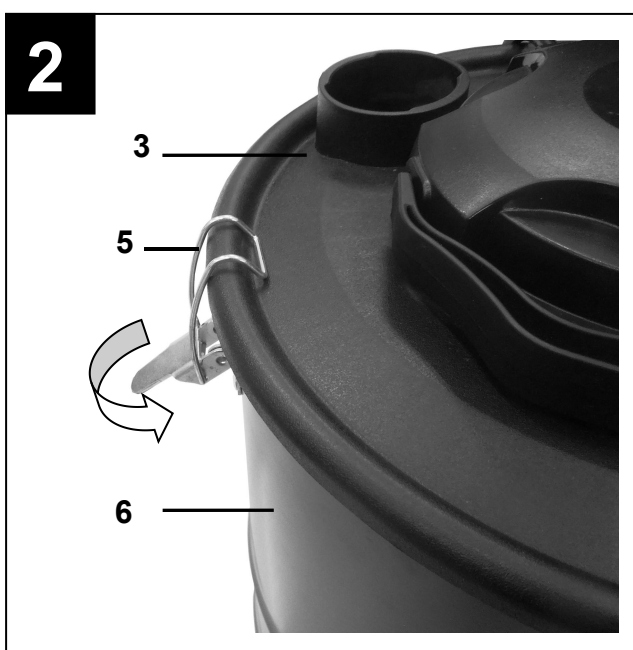

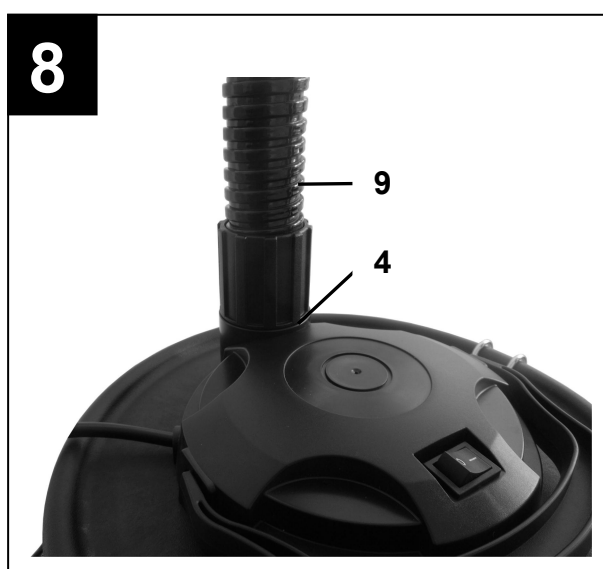
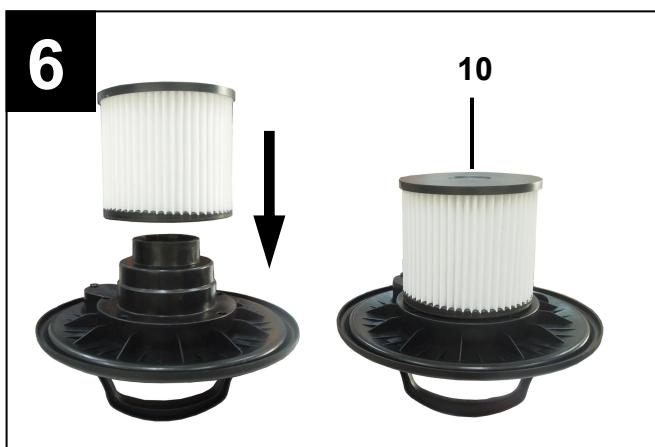
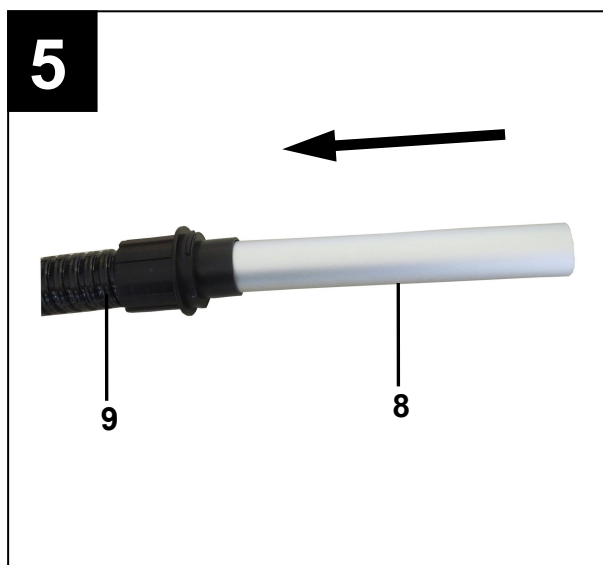



Lire le manuel d'instructions

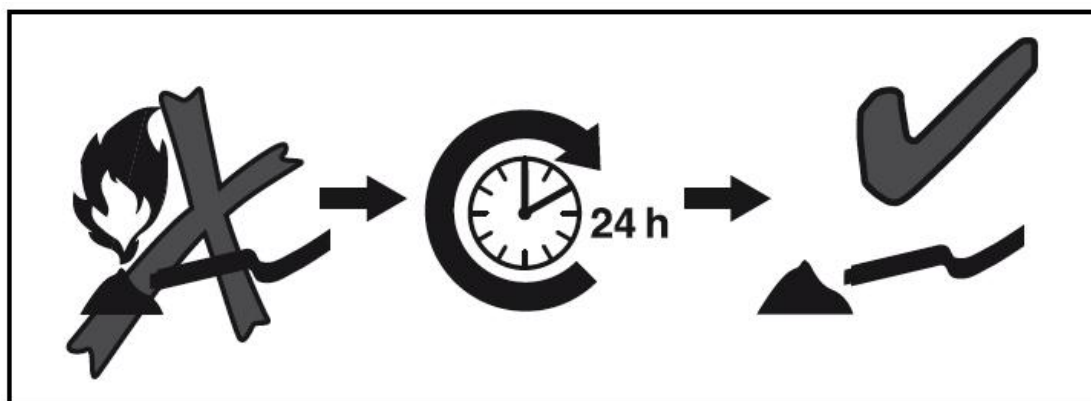

Attendez au moins 24 heures avant de passer l'aspirateur dans un four ou une cheminée afin de vous assurer que le feu s'est éteint et que les cendres ont refroidi. Aspirez uniquement des cendres froides !

### **⚠ Important!**

Lors de l'utilisation de l'appareil, des précautions de sécurité doivent être observées pour éviter des blessures et dommages. Veuillez lire attentivement ce mode d'emploi. Conservez ce manuel dans un endroit sûr, afin que les informations soient disponibles à tout moment. Si vous donnez l'appareil à une autre personne, remettez-le également ce mode d'emploi.

Nous déclinons toute responsabilité pour les dommages ou accidents résultant du non-respect de

ces instructions et des consignes de sécurité.

## **1. Consignes de sécurité**

### **⚠ AVERTISSEMENT**

- Cet appareil peut être utilisé par des enfants âgés d'au moins 8 ans et par des personnes ayant des capacités physiques, sensorielles ou mentales réduites ou dénuées d'expérience ou de connaissance, s'ils (si elles) sont correctement surveillé(e)s ou si des instructions relatives à l'utilisation de l'appareil en toute sécurité leur ont été données et si les risques encourus ont été appréhendés. Les enfants ne doivent pas jouer avec l'appareil. Le nettoyage et l'entretien par l'utilisateur ne doivent pas être effectués par des enfants sans surveillance.
- Vérifiez que la tension secteur correspond à la tension secteur indiquée sur la plaque signalétique.
- Débranchez la prise d'alimentation à chaque fois que l'appareil n'est pas utilisé, avant d'ouvrir l'appareil et avant tous travaux de nettoyage et d'entretien.
- Ne nettoyez jamais l'appareil avec des solvants.
- Ne retirez jamais la fiche de la prise en tirant sur le câble.
- Ne laissez jamais l'appareil sans surveillance lorsqu'il est en marche.

- Tenez l'appareil hors de portée des enfants.
- Veillez à ce que le câble d'alimentation ne soit pas endommagé par un écrasement, une traction ou autre.
- N'utilisez pas la machine si le câble d'alimentation n'est pas en parfait état.
- N'aspirez jamais les éléments suivants: allumettes en feu, cendres et mégots de cigarette, substances combustibles, caustiques, inflammables ou explosives, vapeurs ou liquides.
- Cet appareil ne convient pas pour aspirer de la poussière qui peut être nocive pour la santé.
- Stockez l'appareil dans un endroit sec à l'intérieur.
- N'utilisez jamais l'appareil s'il est endommagé.
- Ne laissez l'entretien de l'appareil que par un centre de service après-vente agréé.
- N'utilisez l'appareil que pour effectuer des travaux pour lesquels il a été conçu.
- N'utilisez que des accessoires et des pièces de rechange d'origine.
- Les instructions du mode d'emploi doivent être respectées. Les règles de sécurité et de prévention des accidents du législateur doivent également être respectées.
- **Important! Les matières dangereuses ne doivent pas être extraites avec le filtre à cendres.**

- N'aspirez pas les résidus de carburants interdits.
- N'utilisez pas l'appareil pour extraire des objets chauds, incandescents ou inflammables (par ex. Charbon de bois, cigarettes ...).
- Important! L'aspirateur à cendres ne convient pas pour aspirer de la suie ou de la poussière fine.
- Important! Le matériau aspiré ne doit pas dépasser une température de 40°C.
- Important! Si cette température du matériau aspiré dépasse 40°C, il existe un risque d'incendie.
- Important! Si la température autorisée est dépassée, l'extracteur, le filtre à cendres et les tuyaux peuvent être endommagés.
- Avant de commencer l'aspiration, veuillez attendre que le matériau soit complètement refroidi. Les cendres chaudes ne doivent pas être nettoyées avec de l'eau.
- Si l'appareil chauffe, éteignez-le, débranchez la fiche secteur. Laissez l'appareil refroidir, ouvrez l'appareil pour enlever le filtre et nettoyer l'appareil.
- Si le câble d'alimentation est endommagé, il doit être remplacé par le fabricant, son service après-vente ou des personnes de qualification similaire afin d'éviter un danger.

-

- Videz et nettoyez toujours le réservoir afin d'éviter l'accumulation de matériaux pouvant présenter un risque d'incendie.

## 2. Utilisation recommandée

- Substance à aspirer - cendres froides de cheminées, poêles à bois / charbon, cendriers, gril
- Vider et nettoyer l'aspirateur avant et après l'aspiration pour éviter la collecte de matériaux qui pourraient présenter un risque d'incendie dans l'aspirateur

### Restriction d'utilisation

- Ne pas utiliser pour l'aspiration des poussières dangereuses pour la santé (classes de poussière L, M, H)
- Aspirer uniquement les cendres des combustibles admissibles
- Ne pas aspirer d'objets chauds, brûlants ou incandescents
- Ne pas aspirer d'objets dont la température est supérieure à  $> 40^{\circ} \text{C}$
- Ne pas aspirer de substances inflammables

## 3. Description

- 1 poignée
- 2 interrupteur marche / arrêt
- 3 Couvercle de l'appareil
- 4 Connecteur de soufflage
- 5 Crochet de verrouillage
- 6 Réservoir
- 7 Connecteur du tuyau d'aspiration
- 8 Tube d'aspiration
- 9 Tuyau flexible
- 10 Filtre

## 4. Utilisation prévue

L'aspirateur à cendres est prévu pour aspirer les cendres froides ou les résidus de matériaux froids des cheminées, des fours à charbon, des cendriers ou des barbecues.

La machine doit être utilisée uniquement aux fins prescrites. Toute autre utilisation est considérée comme un abus. L'utilisateur / opérateur - et non le fabricant - sera responsable de tout dommage ou blessure en résultant.

Veuillez noter que notre appareil n'a pas été conçu pour une utilisation dans des applications commerciales, ou industrielles. Notre garantie sera annulée si l'appareil est



utilisé dans des entreprises commerciales ou industrielles ou à des fins équivalentes.

## 5. Informations techniques

Tension: 220V-240V~ 50 /60Hz

Modèle	Puissance	Volume du réservoir	Poids
FVC12L	600W	12 L	2.55 kgs

## 6. Avant l'utilisation



### Important!

- Avant de brancher l'appareil sur le secteur, assurez-vous que les données de la plaque signalétique sont identiques aux données du secteur.
- L'appareil ne doit être connecté qu'à une prise antichoc.

### 6.1 Assemblage de l'appareil

#### Assemblage du couvercle de l'appareil (Fig. 2)

- Le couvercle de l'appareil (3) est fixé au récipient (6) par le crochet de verrouillage (5). Pour retirer le couvercle de l'appareil (3), ouvrez le crochet de verrouillage (5) et retirez le couvercle de l'appareil (3). Lors de la mise en place du couvercle de l'appareil (3), assurez-vous que le crochet de verrouillage (5) s'enclenche correctement.
- Branchez le tube d'aspiration (8) sur l'extrémité du tuyau d'aspiration (9). (Fig.5)
- Montez le tuyau d'aspiration (9) sur le raccord (7) et tournez-le jusqu'à ce qu'il soit solidement fixé (Fig.3-4).

### 6.2 Assemblage du filtre



### Important!

N'utilisez jamais l'aspirateur à cendres sans le filtre!

Assurez-vous toujours que le filtre soit parfaitement sécurisé.

#### Montage/démontage du filtre (Fig. 6)

Assemblez le filtre conformément à la figure 6. Retirez le filtre dans l'ordre inverse.

## 7. Opération

### 7.1 Interrupteur ON/OFF (Fig. 1)

Appuyez sur l'interrupteur ON / OFF (2) pour allumer et éteindre l'équipement.

### 7.2 Aspiration (Fig. 3-4)

Raccordez le tuyau d'aspiration (9) au connecteur du tuyau d'aspiration (7)



### Important!

L'aspirateur à cendres ne convient pas pour l'aspiration de matériaux combustibles!

### 7.3 Soufflage (Fig. 7-8)

Branchez le tuyau d'aspiration (9) sur le raccord de soufflage (4).

## 8. Nettoyage, entretien et commande de pièces détachées



### Important!

Débranchez toujours la fiche secteur avant de commencer tout travail de nettoyage.

### 8.1 Nettoyage



Maintenez autant que possible tous les dispositifs de sécurité, les bouches d'aération et le carter du moteur exempts de saleté et de poussière.



Nous vous recommandons de nettoyer l'appareil immédiatement après son utilisation.

### 8.2 Nettoyage du couvercle de l'appareil (3)

Nettoyez régulièrement l'appareil avec un chiffon humide et du savon doux. N'utilisez pas d'agents de nettoyage ou de solvants; ceux-ci peuvent être agressifs pour les pièces en plastique de l'appareil.

### 8.3 Nettoyage du réservoir (6)

Le récipient peut être nettoyé avec un chiffon humide et du savon doux ou sous l'eau courante, selon la quantité de saleté.

### 8.4 Nettoyage du filtre (10)

Nettoyez du filtre (10) en tapotant et en brossant ou en soufflant avec de l'air comprimé à basse pression.

### 8.5 Entretien

À intervalles réguliers et avant chaque utilisation, vérifiez que le filtre de l'aspirateur à cendres est correctement installé.

### 8.6. Commande de pièces détachées

Veillez fournir les informations suivantes sur toutes les commandes de pièces de rechange:

- Modèle / type d'appareil
- Numéro de référence de la pièce de rechange requise

## 9. Mise en rebut et recyclage

L'appareil est livré dans un emballage pour éviter qu'il ne soit endommagé pendant le transport. Cet emballage est une matière première et peut donc être réutilisé ou peut être retourné au système de matière première. L'appareil et ses accessoires sont constitués de

différents types de matériaux, tels que le métal et le plastique. Les composants défectueux doivent être éliminés en tant que déchets spéciaux. Demandez à votre revendeur ou à votre mairie.

### **Mise en rebut**

Les produits électriques ne doivent pas être mis au rebut avec les produits ménagers. Selon la Directive Européenne 2012/19/UE pour le rebut des matériels électriques et électroniques et de son exécution dans le droit national, les produits électriques usagés doivent être collectés séparément et disposés dans des points de collecte prévus à cet effet. Adressez-vous auprès des autorités locales ou de votre revendeur pour obtenir des conseils sur le recyclage.



## 10. GARANTIE



### GARANTIE

Le fabricant garantit le produit contre les défauts de matériel et de main-d'œuvre pour une période de 2 ans à compter de la date d'achat originelle. La garantie s'applique si le produit est à usage domestique. La garantie ne s'étend pas pour des pannes dues à l'usure et aux dommages normaux.

Le fabricant accepte de remplacer les pièces classées comme défectueuses par le distributeur désigné. Le fabricant n'accepte pas la responsabilité du remplacement de la machine, toute ou partie, et / ou des dommages s'ensuivant.

#### La garantie ne couvre pas les pannes dues :

- à la maintenance insuffisante.
- au montage, réglage ou opérations anormales du produit.
- aux pièces sujettes à l'usure normale.

#### La garantie ne s'étend pas :

- aux coûts d'expédition et d'emballage.
- à l'utilisation de l'outil dans un but autre que celui pour lequel il a été conçu.
- à l'usage et maintenance de la machine de manière non décrite dans le manuel d'utilisateur.

De par notre politique d'amélioration continue du produit, nous nous réservons le droit d'altérer ou de modifier les caractéristiques sans préavis. En conséquence, le produit peut être différent des informations contenues ci-dessus, mais une modification sera entreprise sans préavis si elle est reconnue comme une amélioration de la caractéristique précédente.

#### LIRE ATTENTIVEMENT LE MANUEL AVANT D'UTILISER LA MACHINE.

En commandant des pièces détachées, veuillez indiquer le numéro ou le code de la pièce, vous pouvez trouver cela dans la liste de pièces détachées dans ce manuel. Gardez le reçu d'achat ; sans lui, la garantie est invalide. Afin de vous aider avec votre produit, nous vous invitons à nous contacter par téléphone ou via notre site internet :

- **+33 (0)9.70.75.30.30**
- **<https://services.swap-europe.com/contact>**

Vous devez créer un « ticket » via leur plateforme.

- Inscrivez-vous ou créez votre compte.
- Indiquez la référence de l'outil.
- Choisissez l'objet de votre demande.
- Expliquez votre problème.
- Joignez ces fichiers : la facture ou le reçu de caisse, la photo de la plaque d'identification (numéro de série), la photo de la pièce dont vous avez besoin (par exemple : broches de la fiche de transformateur qui sont cassées).



# 11. PANNE PRODUIT

## QUE FAIRE SI MA MACHINE TOMBE EN PANNE?

### Si vous avez acheté votre produit en magasin :

- a) Videz le réservoir d'essence.
- b) Veillez à ce que votre machine soit complète ( accessoires fournis ) et propre ! Si ce n'est pas le cas le réparateur refusera la machine.

Se présenter au magasin avec la machine complète avec le ticket de caisse ou facture.

### Si vous avez acheté votre produit sur un site internet :

- a) Videz le réservoir d'essence
- b) Veillez à ce que votre machine soit complète ( accessoires fournis ) et propre ! Si ce n'est pas le cas le réparateur refusera la machine.
- c) Créez un dossier SAV SWAP-Europe (ticket ) sur le site : <https://services.swap-europe.com>  
Au moment de faire la demande sur SWAP-Europe, vous devez joindre la facture et la photo de la plaque signalétique.

- d) Contactez la station de réparation pour s'assurer de ses disponibilités, avant de déposer la machine.

Se présenter en station de réparation avec la machine complète emballée, accompagnée de la facture d'achat et de la fiche de prise en charge station téléchargeable une fois la demande SAV effectuée sur le site SWAP-Europe

Pour les machines présentant une panne de moteurs constructeurs BRIGGS & STRATTON, HONDA et RATO veuillez vous référer à la notice.

Les réparations seront faites par les motoristes agréés de ces constructeurs, voir leur site :

- <http://www.briggsandstratton.com/eu/fr>
- <http://www.honda-engines-eu.com/fr/service-network-page;jsessionid=5EE8456CF39CD572AA2AEEDFD290CDAE>
- <https://www.rato-europe.com/it/service-network>

**Veillez conserver votre emballage d'origine pour permettre les retours SAV ou emballer votre machine avec un carton similaire aux mêmes dimensions.**

**Pour toute question concernant notre SAV vous pouvez faire une demande sur notre site <https://services.swap-europe.com>**

**Notre hotline reste à votre écoute au +33 (9) 70 75 30 30.**



# 12. EXCLUSIONS DE GARANTIE

## LA GARANTIE NE COUVRE PAS :

- La mise en route et les réglages du produit.
- Les dommages consécutifs à une usure normale du produit.
- Les dommages consécutifs à une utilisation non conforme du produit.
- Les dommages résultants d'un montage ou d'une mise en route non conforme au manuel d'utilisation.
- Les pannes liées à la carburation au-delà de 90 jours et à l'encrassement des carburateurs.
- Les actes d'entretiens périodiques et standards.
- Les actes de modification et de démontage qui annulent directement la garantie.
- Les produits dont le marquage original d'authentification (marque, numéro de série) ont été dégradés, altérés ou retirés.
- Le remplacement des consommables.
- L'utilisation des pièces qui ne sont pas d'origine.
- La casse des pièces consécutive à des chocs ou projections.
- Les pannes des accessoires.
- Les défauts et leurs conséquences liés à toute cause extérieure.
- La perte d'éléments et la perte due à un vissage insuffisant.
- Les éléments de coupe et tout dommage lié au desserrage des pièces.
- Une surcharge ou surchauffe.
- Une mauvaise qualité de l'alimentation : tension défectueuse, erreur de voltage, etc.
- Les dommages consécutifs à la privation de jouissance du produit pendant le temps nécessaire aux réparations et plus généralement les frais d'immobilisation du produit.
- Les frais de contre-expertise établis par un tiers suite à un devis par une station de réparation SWAP-Europe
- L'utilisation d'un produit qui présenterait un défaut ou une casse constaté(e) et qui n'aurait pas fait l'objet d'un signalement immédiat et/ou d'une réparation auprès des services de SWAP-Europe.
- Les détériorations liées aux transports et au stockage\*.
- Les lanceurs au-delà de 90 jours.
- Huile, essence, graisse.
- Les dommages liés à l'utilisation de carburants ou lubrifiants non conformes.

\* Conformément à la législation du transport les détériorations liées aux transports doivent être déclarées aux transporteurs dans les 48 heures maximum après constat par lettre recommandée avec accusé de réception.

Ce document est un complément de votre notice, liste non exhaustive.

**Attention :** toute commande doit être vérifiée en présence du livreur. En cas de refus de celui-ci vous devez simplement refuser la livraison et notifier votre refus.

**Rappel :** les réserves n'excluent pas la notification par courrier recommandé A/R dans les 72h.

### Information :

Les appareils thermiques doivent être hivernés à chaque saison (service disponible sur le site SWAP-Europe)  
Les batteries doivent être chargées avant d'être stockées.